

FR 790 SCC

TIPO:	estrazione totale differenziale
MONTAGGIO:	laterale

LARGHEZZA:	18 mm
PORTATA:	dinam. fino a 68 kg (estr. totale) dinam. fino a 53 kg (extra estens.)



MATERIALE:	acciaio inox 1.4509 (SCC)
-------------------	---------------------------

DOTAZIONE:	rullini in plastica piena (Delrin*)
-------------------	-------------------------------------

SPECIFICHE & NOTE:
<ul style="list-style-type: none"> ▶ Profilo corpo e cassetto con fori per viti ▶ Alta stabilità laterale grazie a profilo centrale di forma speciale (spessore materiale 2 mm) e rullini di guida ▶ proprietà di scorrimento e silenziosità ottimali grazie a effetto differenziale integrato ▶ Sicura antigancio integrata nel binario centrale ▶ Guida forzata d'ambo i lati ▶ Stop ammortizzati ▶ Autochiusura regolare
① Adatto per guida ad estrazione parziale FR 1052 SCC
② Su richiesta può essere consegnata con 60 mm di extra estensione!
③ Anche in versione termoresistente massimo fino a 110° C – Portata 50 kg (estr. totale), 40 kg (extra estens. – Profilo cassetto senza fori per viti)

*DuPont (TM) Delrin®

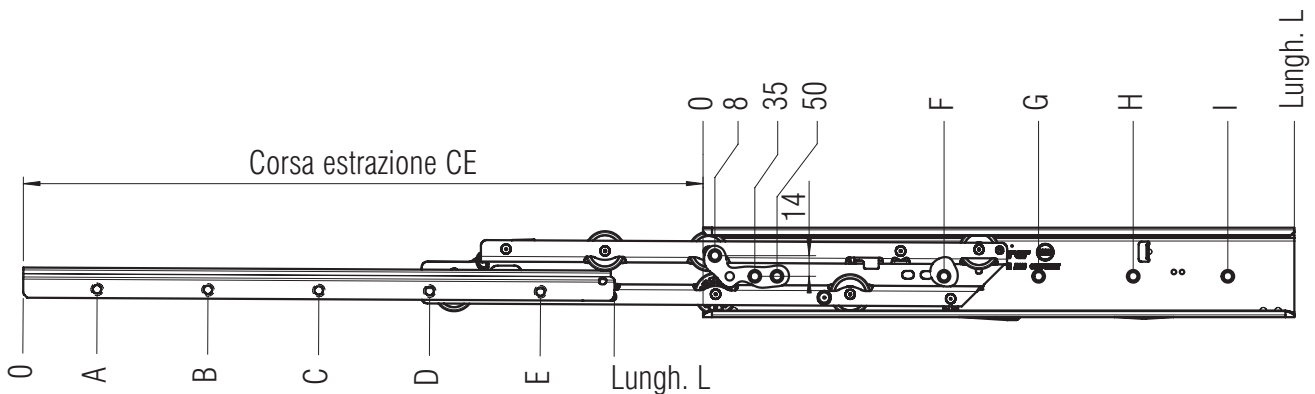
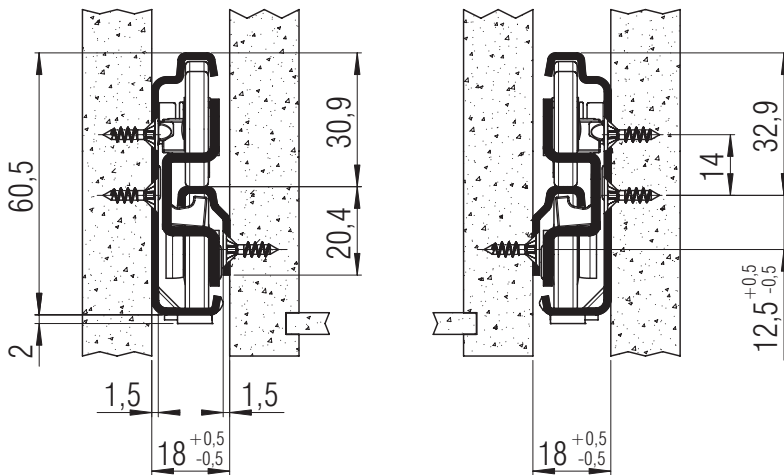

Fori per viti Spax da 3,5 mm

L	CE	CE	A	B	C	D	E	F	G	H	I	Peso	Codice	Codice	Codice
mm	estr. totale	extra estens.	mm	mm	mm	mm	mm	mm	mm	mm	mm	pro coppia (kg)	estr. totale	extra estens.	termoresistente
350	335	410	28	156	316			163	291			1,71	▶ 7900	*	▶ 7970
400	385	460	28	156	380			163	355			1,95	▶ 7901	*	*
450	435	510	28	156	316	412		163	355			2,19	▶ 7902	*	▶ 7972
500	485	560	28	156	348	476		163	355	451		2,43	▶ 7903	*	▶ 7973
550	535	610	28	156	348	508		163	355	483		2,67	▶ 7904	▶ 7924	▶ 7974
600	585	660	28	156	348	572		195	355	547		2,91	▶ 7905	*	▶ 7975
650	635	710	28	156	348	604		163	355	547		3,15	▶ 7906	▶ 7926	▶ 7976
700	685	760	28	156	348	540	668	163	355	547	643	3,39	▶ 7907	*	*
750	735	810	28	156	348	572	732	163	355	547	643	*	*	*	*

Confezione: 5 set pro cartone

▶ consegna pronta * su richiesta