

FR 791 SCC

TIPO:	estrazione totale differenziale
MONTAGGIO:	orizzontale

LARGHEZZA:	18 mm
PORTATA:	dinam. fino a 68 kg (estr. totale) dinam. fino a 53 kg (extra estens.)



MATERIALE:	acciaio inox 1.4509 (SCC)
-------------------	---------------------------

DOTAZIONE:	rullini in plastica piena (Delrin*)
-------------------	-------------------------------------

SPECIFICHE & NOTE:

- ▶ Profilo corpo e cassetto con fori per viti
 - ▶ Alta stabilità laterale grazie a profilo centrale di forma speciale (spessore materiale 2 mm) e rullini di guida
 - ▶ proprietà di scorrimento e silenziosità ottimali grazie a effetto differenziale integrato
 - ▶ Sicura antigancio integrata nel binario centrale
 - ▶ Guida forzata d'ambo i lati
 - ▶ Stop ammortizzati, Autochiusura regolare
- ① Su richiesta consegna con extra estensione (60 mm)
② Anche in versione termoresistente massimo fino a 110° C
– Portata 50 kg (estr. totale), 40 kg (extra estens.)

*DuPont (TM) Delrin®

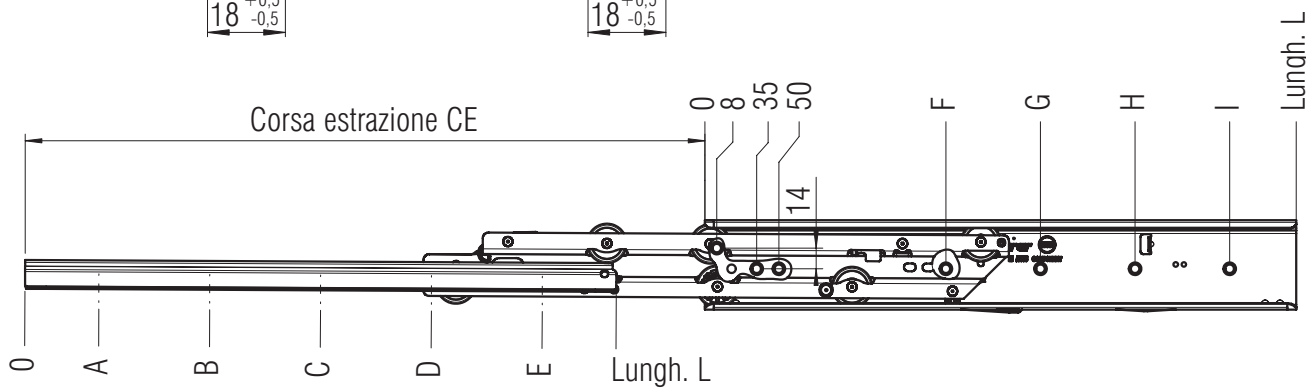
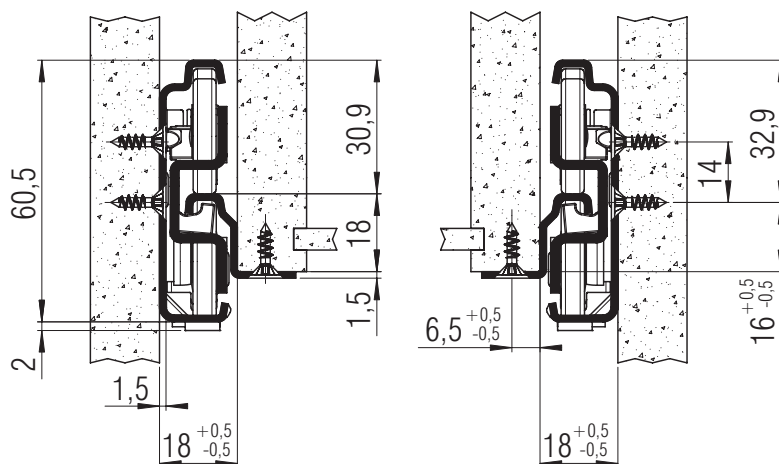

Fori per viti Spax da 3,5 mm

L	CE	CE	A	B	C	D	E	F	G	H	I	Peso	Codice	Codice
mm	estr. totale	extra estens.	mm	mm	mm	mm	mm	mm	mm	mm	mm	pro coppia (kg)	estr. totale	extra estens.
350	335	410	28	156	316			163	291			*	*	*
400	385	460	28	156	380			163	355			2,06	▶ 7941	*
450	435	510	28	156	316	412		163	355			2,31	▶ 7942	*
500	485	560	28	156	348	476		163	355	451		2,56	▶ 7943	*
550	535	610	28	156	348	508		163	355	483		2,82	▶ 7944	▶ 81413
600	585	660	28	156	348	572		195	355	547		3,07	▶ 7945	*
650	635	710	28	156	348	604		163	355	547		3,33	▶ 7946	*
700	685	760	28	156	348	540	668	163	355	547	643	3,58	▶ 7947	*
750	735	810	28	156	348	572	732	163	355	547	643	*	*	*

Confezione: 5 set pro cartone

▶ consegna pronta * su richiesta